

# Bedienungsanleitung

Compac Radheber, Modell WD Mobile.

---

## Herzlichen Glückwunsch

Wir wünschen Ihnen viel Erfolg mit Ihrem neuen WD Mobile, der ganz sicher Ihren Erwartungen entsprechen wird. Bitte lesen Sie die Bedienungsanleitung gründlich durch, um den WD Mobile vollständig und langfristig nutzen zu können.

## Garantie:

Compac bietet 3 Jahre Garantie ab Kaufdatum. Die Garantie wird nur dann gewährleistet, wenn alle in der Bedienungsanleitung genannten Maßnahmen eingehalten werden. Die Garantie deckt Fehler in der Verarbeitung und am Material.

Verschleißteile sind von der 3-jährigen Garantie nicht umfasst. Lesen Sie die Garantiebestimmungen unter [www.compac.dk](http://www.compac.dk).

Im Falle von Problemen nehmen Sie bitte Kontakt zu dem Compac Fachhändler auf, bei dem Sie das Produkt erworben haben.

## Haftung:

Diese Bedienungsanleitung ist am WD Mobile aufzubewahren. Sie muss dem Benutzer jederzeit zur Einsichtnahme zugänglich sein. Der Hersteller des WD Mobile haftet nicht für eine fehlende Kenntnis des Inhalts dieser Bedienungsanleitung. Sofern der Benutzer nicht der dänischen Sprache mächtig ist, ist der Eigentümer dafür verantwortlich, eine Erklärung in der Sprache des Benutzers beizubringen, sodass die Maschine auf verantwortliche Weise bedient werden kann.

## Anwendung:

Der WD Mobile ist ein mobiler Hebewagen zum Transport großer Räder mit einer maximalen Radgröße von 22,5" und einem Außendurchmesser von bis zu 1120 mm.

Kapazität 250 kg. Das Rad wird durch Anbringen des WD Mobile unter dem Rad entfernt (wie gezeigt ✓). Anschließend wird der WD Mobile auf die kleinsten Räder gekippt, sodass Kontakt zwischen dem Rad und den Rollen am WD Mobile besteht. Kippen Sie den WD Mobile weiter auf die kleinsten Räder, bis das Rad von den Achsen frei kommt.

Das Rad kann hiernach mit dem WD Mobile abtransportiert werden.

Die Einheit muss auf einer ebenen und stabilen Unterlage benutzt werden.

Das Rad muss dabei Kontakt zu beiden Rollen haben.

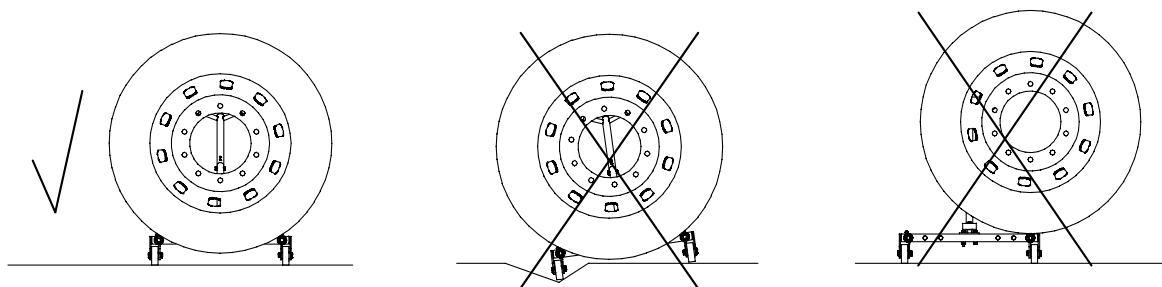

Nach der Benutzung kann der WD Mobile evtl. im Stützfuß angebracht we

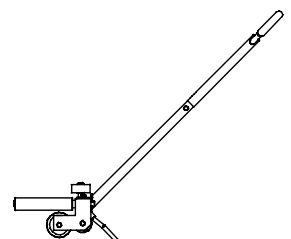

### Kennzeichnung:

Die Einheit ist mit einer CE-Maschinenkennzeichnung versehen.

### Vorbereitung:

Nach Öffnen der Verpackung wird die Ware auf sichtbare Schäden oder Risse untersucht. Sofern möglich, wird die Verpackung wiederverwendet oder vorschriftsmäßig entsorgt.

### Montage:

Inhalt des Beutels:

2 St. Splinte	A
1 St. Mutter	B
1 St. Schraube	C
2 St. Verschlussmuttern	D
1 St. Scheibe	E

Inhalt des Kartons:

1 St. Chassis	F
1 St. Fahrstange, oben	G
1 St. Fahrstange, unten	H
1 St. Stützfuß	I
2 St. Rollen	J

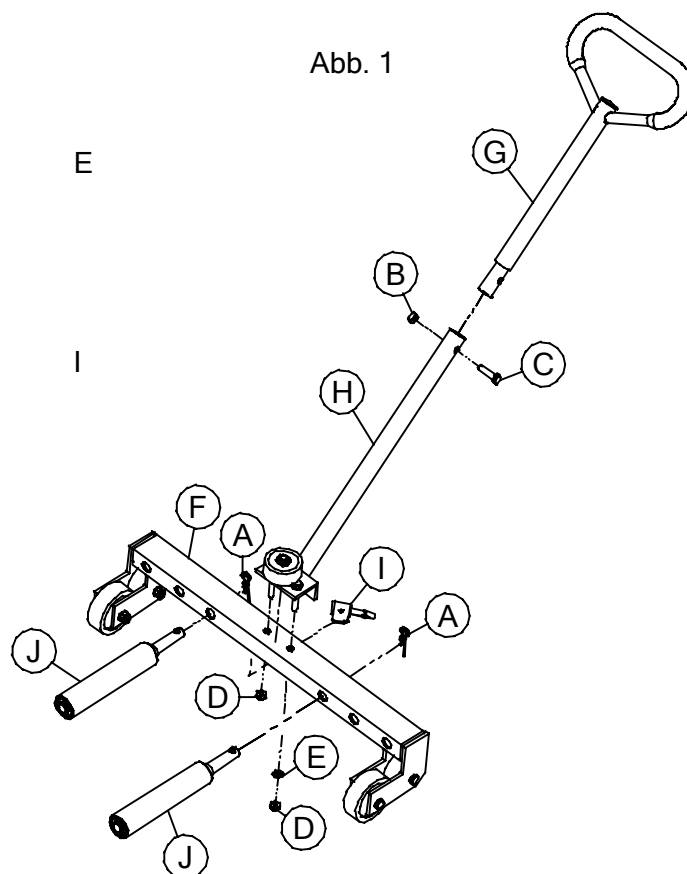

Siehe Montageanleitung.

### Wartung:

Alle beweglichen Teile werden einmal monatlich durchgesehen, gereinigt und geschmiert. Bei Rostbildung ist die Einheit von Rost zu reinigen und anschließend gegen Rost zu schützen. Überprüfen Sie Verschlussringe, Bolzen, Rollen und Achsen auf Defekte. Beim Auswechseln von Teilen sind diese durch Originalteile zu ersetzen.

### Entsorgung:

Entsorgen Sie die Einheit in einer zugelassenen Entsorgungsstelle.

3. März 2008

TK/VL.

# Montageanleitung WD Mobile

## Montage der Fahrstange und des Stützfußes:

Die Fahrstangen G und H werden montiert, die Schraube C wird durch das Loch in der Fahrstange geführt und die Mutter B wird angebracht (siehe Foto 1 und Abb. 1).

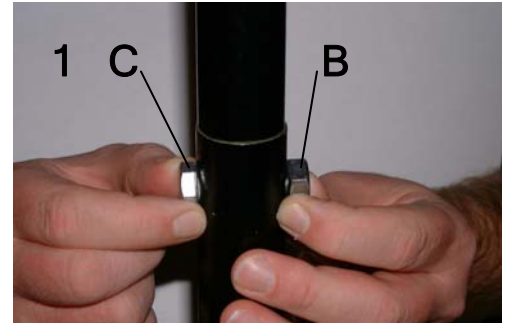

Die komplette Fahrstange wird mit dem Chassis F verbunden (siehe Foto 2 und Abb. 1). Die Scheibe E und die Verschlussmutter D werden montiert.

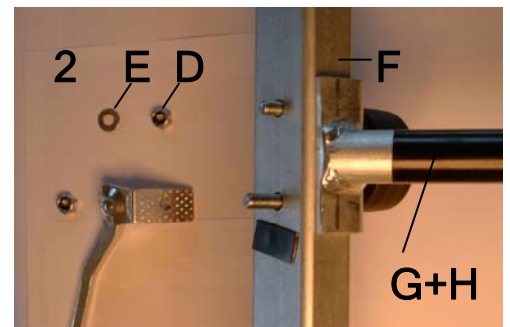

Der Stützfuß I wird montiert, ganz nach unten geschraubt und entlang der aufgeleimten Platte angebracht.

Die Verschlussmutter D wird montiert (siehe Foto 3+4 und Abb. 1).

## Montage der Rollen:

Bringen Sie die Rolle J im Loch im Chassis F an und montieren Sie Splint A (siehe Foto 5 und Abb. 1).

