

Betjeningsvejledning

Compac hjulløfter, model WD Mobile.

Tillykke:

Vi ønsker Dem held og lykke med Deres nye WD Mobile, som vi er overbevist om vil tilfredsstille Deres forventninger. Læs og forstå brugsanvisningen for at få fuldt og varigt udbytte af WD Mobile.

Garanti:

Compac yder 3 års garanti fra købsdato. Garantien gælder kun, hvis alle foranstaltninger der er nævnt i brugsanvisningen overholdes. Garantien dækker fejl i forarbejdning og materialer.

Sliddele er ikke dækket af 3 års garanti. Se garantibestemmelserne på www.compac.dk.

Ved problemer kontakt den Compac forhandler, hvor du har købt produktet.

Ansvar:

Denne brugsanvisning skal opbevares ved WD Mobilen. Den skal altid være tilgængelig for brugeren, således at den kan gennemlæses. Producenten af WD Mobile er ikke ansvarlig for manglende kendskab til indholdet i brugsanvisningen. Hvis bruger ikke behersker dansk, skal ejeren se til at forklaring på brugerens sprog tilvejebringes, således at maskinen kan anvendes på betrykkende måde.

Anvendelse:

WD Mobile er en mobil løftevogn til transport af store hjul med en max hjul størrelse på 22,5", og ydre diameter op til 1120mm.

Kapacitet 250 kg. Hjulet fjernes ved at WD Mobile placeres under hjulet (som vist \checkmark). Derefter vippes WD Mobile ned på de mindste hjul, sådan at der bliver kontakt mellem hjulet og rullerne på WD Mobile. Fortsæt med at vippe WD Mobile ned på de mindste hjul, indtil hjulet er fri af akslerne. Dette kan herefter transporteres væk med WD Mobilen.

Enheden skal anvendes på et jævnt og stabilt underlag.

Hjulet skal placeres med kontakt på begge rullerne.

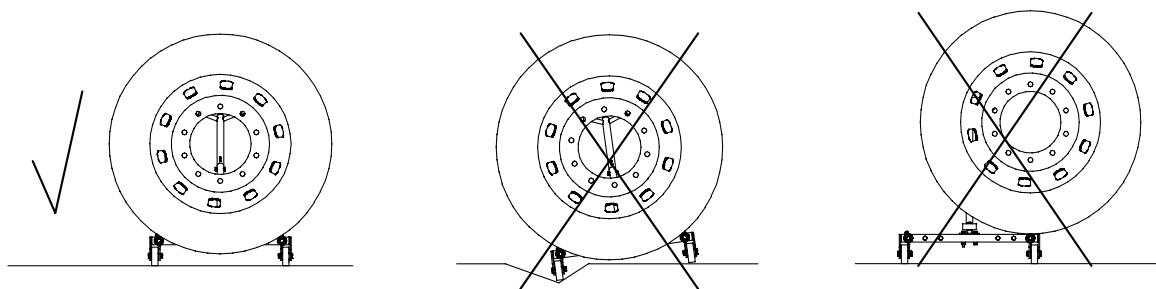

Efter brug kan WD Mobile evt. placeres på sin støttefod.

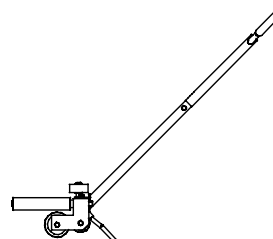

Mærkning:

Enheden er forsynet med CE maskinskit.

Klargøring:

Efter åbning af emballage checkes varen for synlige skader og revner. Hvis muligt genbrug emballage eller aflever på genbrugsstation.

Montering:

Posen's indhold:

| | |
|-------------------|---|
| 2 stk. split | A |
| 1 stk. møtrik | B |
| 1 stk. skrue | C |
| 2 stk. låsemøtrik | D |
| 1 stk. skive | E |

Kassen's indhold:

| | |
|---------------------------|---|
| 1 stk. chassis | F |
| 1 stk. kørestang, øverst | G |
| 1 stk. kørestang, nederst | H |
| 1 stk. støttefod | I |
| 2 stk. ruller | J |

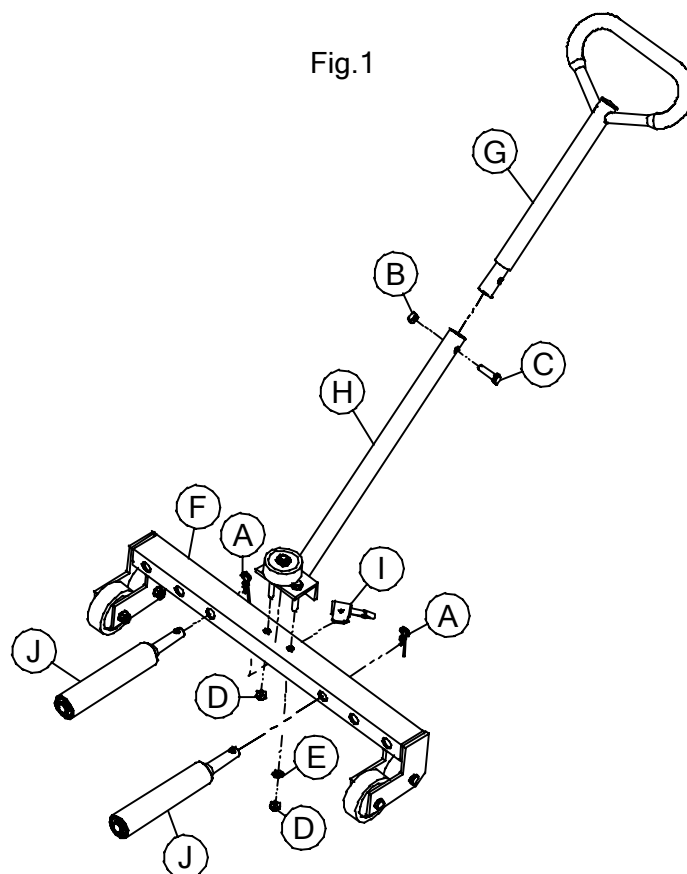

Se montagevejledning.

Vedligeholdelse:

Alle bevægelige dele efterses, renses og smøres 1 gang pr. måned. Ved rustdannelser skal enheden renses for rust og efterfølgende rustbeskyttes. Tilsø om låseringe, møtrikker, bolte, ruller og aksler er intakte.

Ved udskiftning af dele skal disse erstattes med originaldele.

Bortskaffelse:

Aflever enheden hos en godkendt modtager af affald.

3. marts 2008

TK/VL.

Montagevejledning WD Mobile

Montering kørestang og støttefod:

Kørestang G og H samles, placer skrue C igennem hullet i kørestangen og monter møtrik B. (se foto 1 og fig.1).

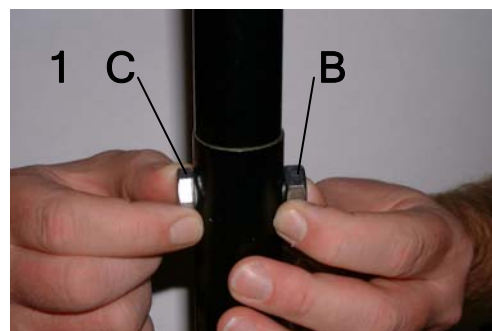

Den komplette kørestang samles med chassis F. (se foto 2 og fig.1). Skive E og låsemøtrik D monteres.

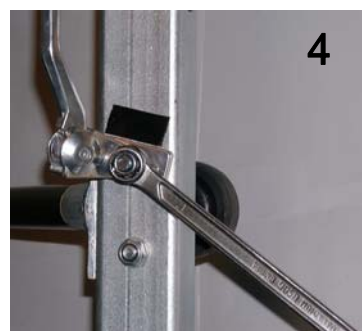
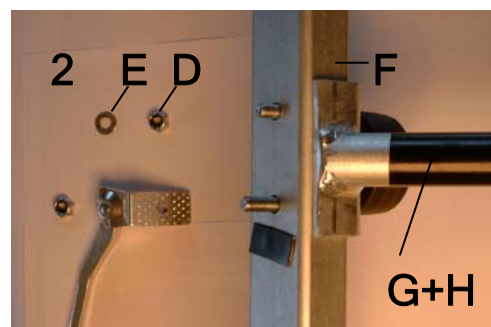

Støttefod I monteres, den skrues helt i bund og placeres langs den pålmede plade. Låsemøtrik D monteres. (se foto 3+4 og fig.1).

Montering ruller:

Placer rulle J igennem hullet i chassis F og monter split A. (se foto 5 og fig.1).

