

Notice d'utilisation

Système de levage de roue Compac, Modèle WD Mobile.

Toutes nos félicitations

Nous vous souhaitons une utilisation couronnée de succès de votre nouveau WD Mobile qui saura certainement répondre à vos attentes. Lisez avec attention l'ensemble de la notice d'utilisation pour une utilisation intégrale et durable du WD Mobile.

Garantie:

Compac offre 3 ans de garantie à compter de la date d'achat. La garantie n'est assurée que si toutes les mesures mentionnées dans la notice d'utilisation ont été respectées. La garantie couvre les défauts de fabrication et du matériau.

Les pièces d'usure ne sont pas incluses dans la garantie de 3 ans. Lire impérativement les conditions de garantie présentées sous www.compac.dk.

En présence de problèmes, prendre contact avec votre revendeur spécialisé Compac auprès duquel vous avez acquis le produit.

Responsabilité :

La présente notice d'utilisation doit être conservée à proximité du WD Mobile. Elle doit être à tout moment accessible pour l'utilisateur qui souhaite la consulter. Le constructeur du WD Mobile n'est pas responsable pour une connaissance insuffisante de la présente notice d'utilisation. Si l'utilisateur n'a pas les connaissances suffisantes en français, il incombe au propriétaire de lui donner des explications dans sa langue de manière à ce qu'il puisse utiliser la machine de manière responsable.

Utilisation :

Le WD Mobile est un chariot-élévateur conçu pour le transport de roues de grande dimension d'une taille maximale de 22,5" et un diamètre extérieur jusqu'à 1120 mm.

Capacité 250 kg. La roue est retirée en amenant le WD Mobile sous la roue (comme indiqué). Le WD Mobile est ensuite basculé sur les roues les plus petites de manière à ce qu'il y ait contact entre la roue et les galets du WD Mobile. Continuer à basculer le WD Mobile sur les roues plus petites jusqu'à ce que la roue se dégage de l'axe.

La roue peut alors être évacuée à l'aide du WD Mobile.

Le chariot doit être utilisé sur un sol plan et stable.

La roue doit être alors en contact avec les deux galets.

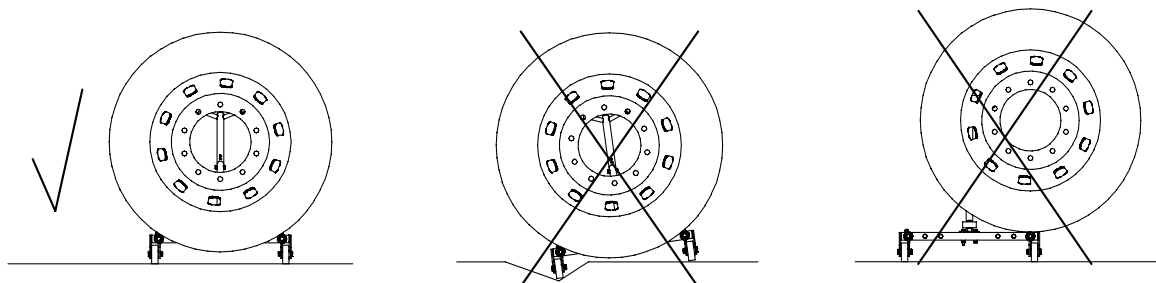

Le WD Mobile peut éventuellement reposer sur sa béquille.

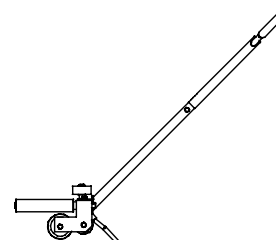

Certification :

La certification machine CE est appliquée sur le chariot.

Préparation :

Après ouverture de l'emballage, vérifier l'absence de dommages visibles ou de fissures sur la marchandise. Dans la mesure du possible, l'emballage est réutilisé ou éliminé conformément à la réglementation.

Montage :

Contenu du sac :

- 2 goupilles
- 1 écrou
- 1 vis
- 2 bouchons d'obturation six pans
- 1 rondelle

Contenu du carton :

- 1 châssis
- 1 barre de conduite, haut
- 1 barre de conduite, bas
- 1 béquille
- 2 galets

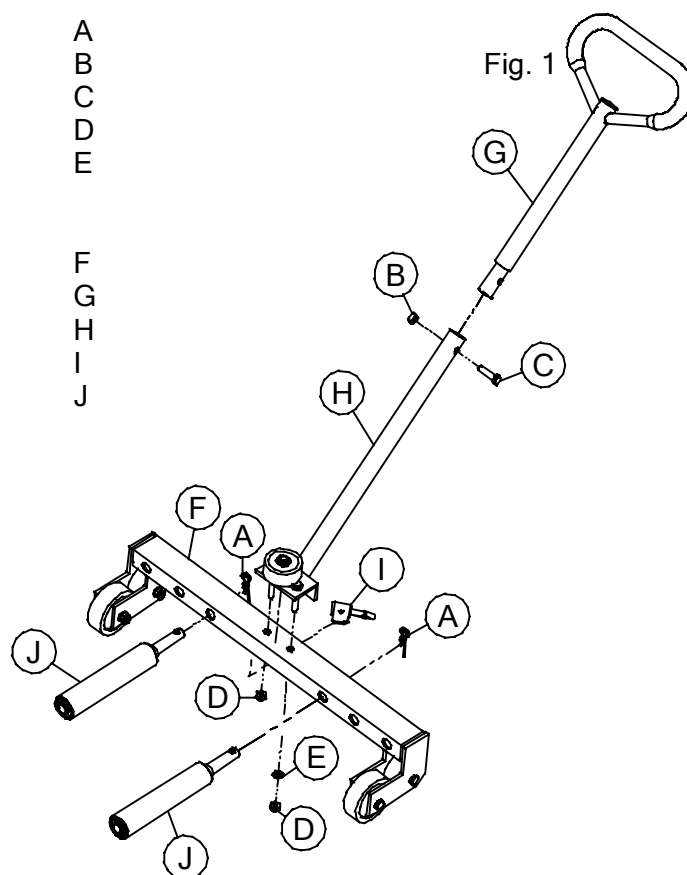

Cf. notice de montage

Maintenance :

Toutes les pièces mobiles sont examinées, nettoyées et lubrifiées une fois par mois. En présence de rouille, l'éliminer sur le chariot et protéger celui-ci contre une nouvelle corrosion. Vérifier l'absence de dommages sur les joncs de verrouillage, goujons, galets et axes. Utiliser des pièces d'origine en cas de remplacement de pièces.

Élimination :

Éliminez le chariot dans un centre d'élimination des déchets autorisé.

Notice de montage WD Mobile

Montage de la barre de conduite et de la béquille :

Les barres de conduite G et H sont montées, la vis C est introduite dans la barre de conduite et l'écrou B est mis en place (cf. Photo 1 et Fig. 1).

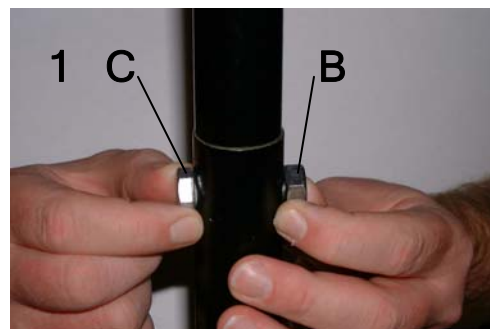

La barre de conduite est assemblée au châssis F ((cf. Photo 2 et Fig. 1). La rondelle E et le bouchon d'obturation D sont montés.

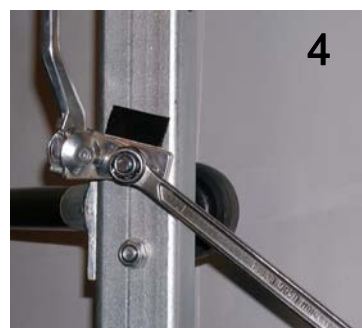
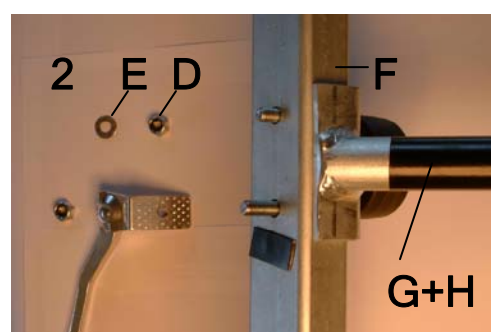

La béquille I est montée, vissée vers le bas et appliquée sur la plaque collée. Le bouchon d'obturation D est monté (cf. Photos 3+4 et Fig. 1).

Montage des galets :

Placer le galet J dans le trou du châssis F et monter la goupille A (cf. Photo 5 et Fig. 1).

