

# Gebruiks- en Onderhoudsinstructie

## Compac wielheffer, model WD Mobile.

---

### Gefeliciteerd:

Wij wensen u geluk met uw nieuwe WD Mobile. We zijn ervan overtuigd dat hij aan uw verwachtingen zal voldoen.

Zorg dat u de gebruiksaanwijzing leest en begrijpt, voordat u de WD Mobile definitief gaat gebruiken.

### Garantie:

Compac biedt 3 jaar garantie vanaf de aankoopdatum. De garantie geldt alleen wanneer alle aanwijzingen in deze gebruiksaanwijzing worden opgevolgd. De garantie dekt gebreken in verwerking en materialen.

Slijtagedelen worden niet door de 3-jarige garantie gedekt. Zie garantiebepalingen op [www.compac.dk](http://www.compac.dk).

Bij problemen kunt u contact opnemen met de verkoper van dit Compac product.

### Aansprakelijkheid:

Deze gebruiksaanwijzing moet bij de WD Mobile bewaard worden. Hij moet altijd beschikbaar zijn voor de gebruiker, zodat hij kan worden doorgelezen. De fabrikant van de WD Mobile is niet aansprakelijk wanneer iemand niet op de hoogte is van de inhoud van de gebruiksaanwijzing. Wanneer de gebruiker de Nederlandse taal niet beheerst, moet de eigenaar ervoor zorgen dat er een verklaring in de taal van de gebruiker wordt verschaft, zodat de machine op een veilige manier gebruikt kan worden.

### Gebruik:

WD Mobile is een verrijdbare wielheffer voor het verplaatsen van grote wielen met een maximale wielgrootte van 22,5" en een uitwendige diameter van 1120 mm.

De capaciteit is 250 kg. Het wiel wordt verwijderd door de WD Mobile onder het wiel te plaatsen (zoals getoond ✓). Daarna wordt de WD Mobile op de kleine wielen gekanteld, zodat er contact blijft tussen het wiel en de rollers op de

WD Mobile. Houd de WD Mobile gekanteld op de kleine wielen, totdat het wiel vrij van de assen is. Daarna kan het wiel door middel van de WD Mobile verplaatst worden.

De eenheid moet op een regelmatige en stabiele ondergrond gebruikt worden.

Het wiel moet zo geplaatst worden dat het contact heeft met de beide rollers.

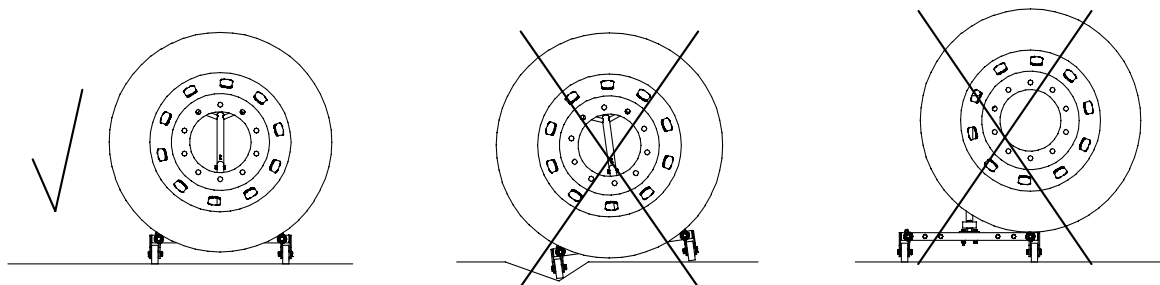

Na gebruik kan de WD Mobile op zijn voetsteun geplaatst

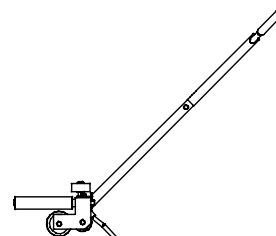

## Markering:

De eenheid is voorzien van een CE-machineplaatje.

## Ingebruikname:

Na het openen van de verpakking moet u het product controleren op zichtbare schade en breuken. Gebruik indien mogelijk de verpakking opnieuw of lever hem in bij een recyclingbedrijf.

## Montage:

De inhoud van de zak:

2 splitbouten	A
1 moer	B
1 schroef	C
2 borgmoeren	D
1 sluitring	E

Inhoud van de doos:

1 chassis	F
1 hendel, bovenste deel	G
1 hendel, onderste deel	H
1 voetsteun	I
2 rollers	J

Zie montagehandleiding.

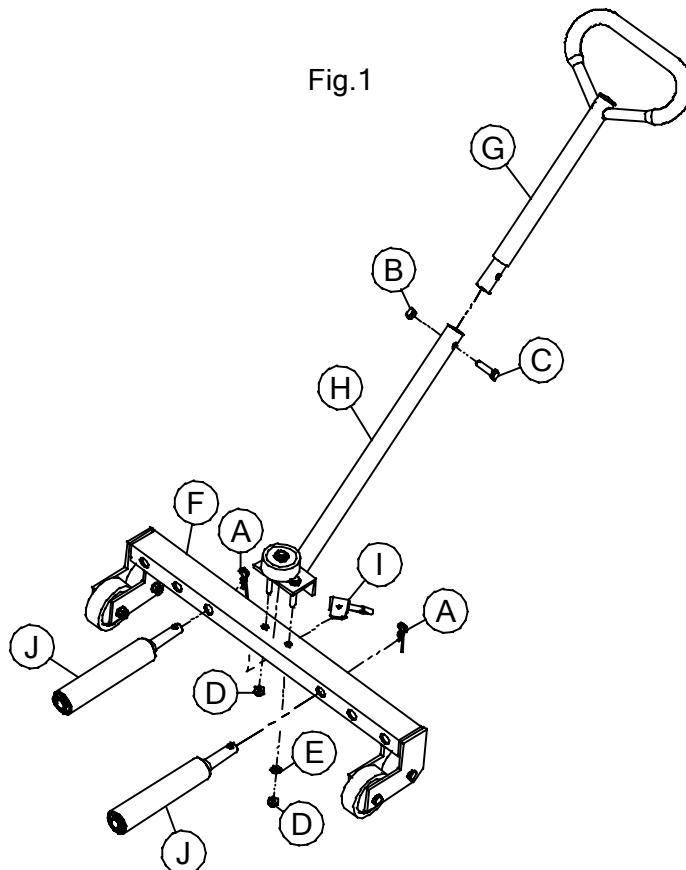

## Onderhoud:

Alle bewegende delen moeten 1 keer per maand worden nagekeken, gereinigd en gesmeerd. Bij roestvorming moet de eenheid roestvrij worden gemaakt en vervolgens tegen roest worden beschermd. Controleer of borgringen, moeren, bouten, rollers en assen intact zijn. Bij het vervangen van de onderdelen moeten originele onderdelen worden gebruikt.

## Verwijdering:

Lever de eenheid in bij een goedgekeurd afvalverwerkingsbedrijf.

# Montagehandleiding WD Mobile

## Montage van de hendel en de voetsteun:

Hendels G en H worden in elkaar gezet, draai schroef C door het gat in de hendel en monteer moer B (zie foto 1 en figuur 1).

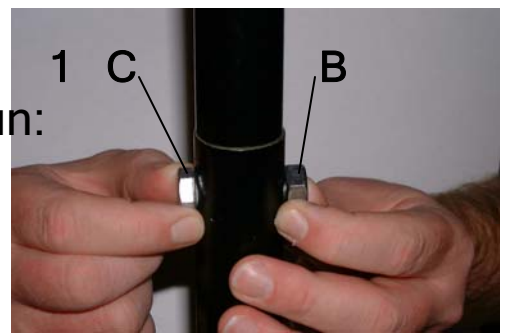

De complete hendel wordt in het chassis F geplaatst. (zie foto 2 en figuur 1). Sluiring E en borgmoer F worden gemonteerd.

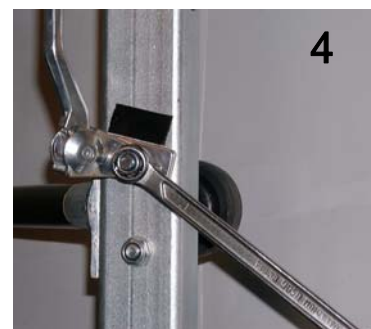
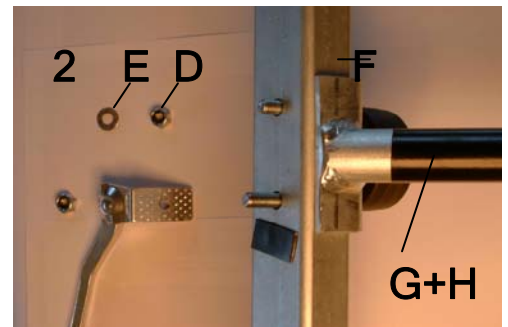

Voetsteun I wordt gemonteerd, hij wordt helemaal in het chassis gedraaid, langs de opgelijmde plaat. Borgmoer D wordt gemonteerd. (zie foto 3+4 en figuur 1).

## Montage van de rollers:

Plaats roller J door het gat in chassis F en monteer splitbout A. (zie foto 5 en figuur 1).

