

Instruktionsbok

Compac hjulvagn, modell WD1500.

Viktigt: Läs och förstå instruktionen före användningen!

Bruks- och servicehandbok för hjulvagn modell WD 1500
Max. kapacitet 1500 kg.

Instruktion och ansvar:

Denna instruktions- och säkerhetshandbok måste alltid bifogas hjulvagnen.

Det är väldigt viktigt att ägaren och användaren förstår bruks-, säkerhets- och underhållsanvisningarna fullständigt före användningen. Tillverkaren är inte ansvarig för felaktig eller oansvarig användning eller dito underhåll på grund av användaren inte känner till och följer dessa anvisningar. Om operatören inte kan engelska flytande måste dessa instruktioner och varningar läsas upp och förklaras för användaren på hans/hennes eget språk på ett sådant sätt att han/hon verkligen förstår innehållet.

Så här använder du hjulvagnen:

WD1500 är en mobil hjulvagn för demontering och montering av stora hjul med en ytterdiameter från 1150 mm upp till 2150 mm (84"). Hjulet/lasten lyfts när de 2 x 4 rullarna pressas horisontellt på varje sida av hjulet. Lyftet kräver mer kraft i början eftersom rullarna trycker mot varandra. Lyftet sker genom att man pumpar med handtaget (P). Sänkningen av hjulet/lasten aktiveras genom att man trampar på fotpedalen (E) till motsatt läge. Pumphantaget (P) kan sedan användas för sänkning av hjulet/lasten igen.

Bruksanvisning

Enheten manövreras genom att man trampar på fotpedalen (E) till läget för lyft eller sänkning och sedan pumpar pumphantaget (P).

Märkning:

Dekaler med varningar och CE-godkännanden är placerade på enheten.



Se till att lyft **endast** utförs på en plan och kraftig yta/plant och kraftigt golv.

Hjulet/lasten måste lyftas vertikalt eftersom hjulet annars kan glida på rullarna bort från enheten vilket får enheten att flytta sig mot användaren.

Montering:

När du har öppnat förpackningen skall du kontrollera att det inte finns några synliga skador, läckage etc. på enheten. Återvinn eller använd förpackningsmaterialet igen.

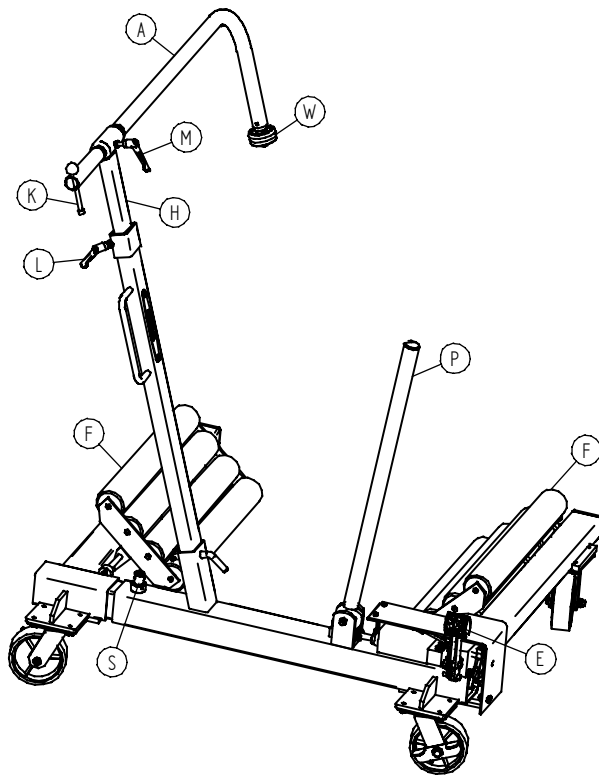

Säkerhetsinstruktioner - LYFT

1. Se till att lyft endast utförs på en plan och stark yta/plant och starkt golv. Annars är det förbjudet att lyfta med denna enhet på grund av risk/skador!
2. Hjulet/lasten skall lyftas upp från golvet.
3. Placera rullarna (F) på båda sidorna om det hjul som skall lyftas. Flytta enheten så nära hjulet/lasten som möjligt.
4. Lossa den vertikala stödarmen (H) och den horisontella stödarmen (A). Med hjälp av greppet (K) går det att styra armen till motsatta sidan av hjulet/lasten med det lilla stödhjulet (W). När det lilla stödhjulet (W) är på motsatta sidan kan det styras bakom hjulet/lasten. Detta förhindrar att hjulet/lasten faller ner på motsatta sidan under manövreringen.
5. När du har placerat styrarmen (A) korrekt låser du fast den i position med låset (M).
6. !! Låset (L) skall vara öppet när du lyfter eller sänker ner så att hjulet (W) stöder hjulet/lasten på motsatta sidan. Observera vänligen att du **INTE** skall låsa positionen (L). När du börjar lyfta hjulet/lasten **måste låset (L) vara öppet** eftersom detta gör att styrarmen kan följa med i hjulets rörelse uppåt neråt när det lyfts upp och sänks ner.
7. Nu kan lyftet påbörjas. *

* Innan du avslutar lyftet skall du aktivera säkerhetsstiftet (S) så att det manuella säkerhetsstoppet aktiveras om en hydraulisk läcka uppstår. Efter ett kort lyft eller en kort sänkning aktiveras säkerhetsstiftet (S). Säkerhetsstiftet är fjäderbelastat och låser lyftarmarnas rörelse. För att låsa upp säkerhetsstoppet pumpar du lite i motsatt riktning så att säkerhetsstiftet (S) kan dras upp igen.

Säkerhetsinstruktion - SÄNKNING/MONTERING AV HJULET

1. Lossa säkerhetsstiftet (S).
2. Kontrollera att det lilla hjulet (W) har ett fast grepp på hjulet/lasten innan du sänker.
3. Innan du sänker ner hjulet/lasten måste du kontrollera att det vertikala styrlåset (L) har lossats och kan röra sig fritt.

4. När du börjar sänka hjulet/lasten sakta skall styrarmen (L) kunna följa hjulets rörelse fritt. Om så inte är fallet finns det risk att hjulet lossnar från sitt stöd (W) på motsatta sidan av hjulet och att det därigenom kan falla ner.
5. Aktivera pumpspaken (P) för att sänka ner lasten eller uppnå korrekt monteringshöjd.
6. När enheten kan tas bort från hjulet/lasten lossar du låsen (K) och svänger hjulet (W) bort från hjulet. Dra tillbaka enheten.

Säkerhetsinstruktion - MANÖVRERING MED HJUL/LAST

1. Se till att det lilla stödhjulet (W) stöder hjulet/lasten korrekt.
2. Se till att låsen (M), (L) och (S) är låsta i position.

VARNING Säkerhetsinstruktioner:

Se till att lyft endast utförs på en plan och stark yta/ett plant och starkt golv.

Hjulet/lasten måste lyftas vertikalt eftersom hjulet/lasten annars kan glida på rullarna iväg från enheten vilket leder till att enheten flyttar sig mot användaren.

Överlasta inte enheten! Överlastning med laster över 1500 kg kan leda till skador på enheten eller i värsta fall leda till annan skada och till och med till olyckor.

Sänkning av en last på mer än 1500 kg på enheten kan leda till att den skadas allvarligt. Exempel: Om användaren sänker ner själva bilen innan han/hon sänker och flyttar hjulvagnen bort från bilen. Innan han/hon lyfter/transporterar en last MÅSTE användaren vidta åtgärder så att lasten inte kan falla av och se till att viktfordelningen är säker. Användaren måste kontrollera att alla stift är säkert låsta med saxsprintar eller låsringar före användningen. (OBSERVERA! LASTEN måste spärras med styrarmen (K) låst och (W) i korrekt position för att stödja hjulen på motsatta sidan.)

Sänk alltid ner lasten till den lägsta möjliga positionen före transport.

Viktigt! Säkerhetsventilen kalibreras och tätas av tillverkaren och det är ABSOLUT FÖRBJUDET att öppna tätningen eller att justera dess kalibrering. Brott mot den ovan nämnda säkerhetsinstruktionen kan i värsta fall leda till förlust av lasten vilket i sin tur kan leda till personskador och/eller skador på enheten eller egendom. Om enheten har eventuella fel som kan påverka säkerheten får den inte användas förrän den har reparerats.

Enheten får inte användas om det förekommer oljeläckage eller om enheten verkar annorlunda än den var när den var ny. I så fall måste enheten kontrolleras/repareras av en utbildad person. Mer information om reservdelar etc. finns på www.compac.eu under "Services".

Tillverkaren är inte ansvarig för felaktig användning, ändringar av konstruktionen, användning av andra reservdelar än originalreservdelar eller justeringar/reparationen av obehöriga personer.

Säkerhetsunderhåll:

Kontroll av enheten får av säkerhetsskäl endast utföras utan last. Endast behörig/utbildad personal får reparera/justera enheten. Använd endast originaldelar. Vid justeringar skall tillverkarens instruktioner följas. För ytterligare information kan du kontakta www.compac.eu

Underhåll:

Vid normal användning kräver alla mekaniska/rörliga delar endast smörjning en gång per månad som underhåll.

Stiften måste fettas var tredje månad. **Viktigt!** Använd endast olja eller fett som är fritt från syra.

En årlig kontroll måste utföras av en utbildad person. Alla eventuellt utslitna eller felaktiga delar måste bytas mot originalreservdelar. Ägaren och/eller användaren måste se till att reparationer utförs av en utbildad person. Före all användning måste operatören se till att det inte finns några synliga fel, t.ex. läckor, skador på hjulvagnen samt lösa delar eller delar som saknas. Om användaren misstänker att enheten har utsatts för överlast eller lastats felaktigt måste den kontrolleras av en utbildad eller behörig person innan den används.

Olja: ANVÄND INTE bromsvätska, motorolja etc.!
Volym: 0,6 liter.
Typ: Använd endast hydraulolja med klassen (viskositeten) AWS22.
Compac rekommenderar Castrol.

Om hydraulenheten har brist på olja eller har tagits isär för byte av tätningarna måste du fylla på den med korrekt oljemängd. Aktivera pumphandtaget och tillsätt olja sakta genom påfyllningshålet vid pluggen. Lyftarmarna måste vara i minimipositionen (så nära ihop som möjligt) vid påfyllning av olja. Varning! För mycket olja kan orsaka problem i hydraulsystemet.

Nedmontering:

Om enheten skall skrotas skall oljan flyttas över till en godkänd behållare och lämnas till en godkänd myndighet.

10.07.2007 eng/vl